

RoHS

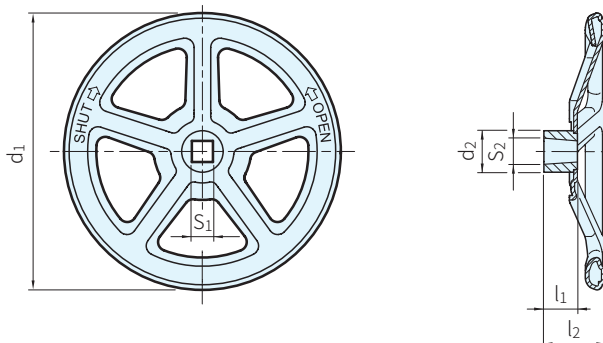

| 本體 | | | 輪轂 | |
|-----|------------|--------------------------------------|----|----|
| 材質 | 處理 | 顏色 | 材質 | 處理 |
| 壓製鋼 | 陰極浸塗 (KTL) | 黑色：RAL9005 (SWK) 紅色：RAL3000 (RTK) | 鋼 | 焊接 |



| Type | d1 | 正方形(錐形) | | d2 | l1 | l2 ±1 | 輪幅數 S | 壓製鋼厚度 | 庫存 |
|----------|-----|---------|-------|----|----|----------|----------|-------|-----|
| | | S1 | S2 | | | | | | |
| SGR227.7 | 125 | VK11 | 12.7 | 28 | 17 | 31 | 3 | 1.2 | △ |
| | 150 | VK12 | 13.8 | 30 | 18 | 33.5 | | 1.5 | • |
| | 200 | VK14 | 16 | 35 | 20 | 40.5 | | • | |
| | 250 | VK17 | 19.25 | 36 | 23 | 47 | 4 | 2 | • |
| | 300 | VK19 | 21.8 | 42 | 28 | 59 | | | △ |
| | 400 | VK24 | 27 | 48 | 30 | 66 | | 5 | 2.5 |

SP. 特長

- 此產品具有高機械強度，並帶耐腐蝕性塗層，不會受到震動和敲打的影響
- 錐狀方孔方便安裝，並且牢固地固定在軸上
- 圓潤的外型可防止使用者在操作過程中，被鋒利邊緣割傷
- 刻有“SHUT(關閉)”和“OPEN(打開)”的字樣標示，有助於閥門的安全、正確操作

WA. 注意

歡迎洽詢以下規格

- 圓孔：B
- 方孔：V
- 中位，無標示

訂貨： Type - d1 - S1(正方形) - 顏色 交期： 1 天 ·
SGR227.7 - 150 - VK14 - SWK 10 天 △